



FEBER es una marca propiedad de:
 FEBER is a trademark of:
 FEBER est une marque déposée appartenant à:
 Die Marke FEBER ist Eigentum von:
 Het merk FEBER is eigendom van:
 A FEBER é uma marca propriedade da:
 FEBER è una marca proprietà di:

Famosa

Fábricas Agrupadas de Muñecas de Onil, S.A.
 C/ San Antonio nº 8,
 03430 Onil, Alicante, España
 C.I.F.: A-84392596



Speed BIKE

PAT.PENDING

•**¡ADVERTENCIA!** NO CONVIERNE A NIÑOS MENORES DE 36 MESES. POR CONTENER PIEZAS PEQUEÑAS QUE PUEDEN SER INGERIDAS O INHALADAS.
 •**WARNING!** NOT SUITABLE FOR CHILDREN UNDER 36 MONTHS. SINCE IT CONTAINS SMALL PIECES THAT CAN BE INGESTED OR INHALED. CONTAINS POTENTIALLY HAZARDOUS SHARP EDGES OR SHARP POINTS. BEFORE THE ASSEMBLING. THIS TOY IS TO BE ASSEMBLED BY AN ADULT.
 •**AVERTISSEMENT!** NE CONVIENT PAS AUX ENFANTS DE MOINS DE 36 MOIS. CAR IL CONTIENT DES PETITES PIÈCES POUVANT ÊTRE AVALÉES OU INHALÉES.
 •**WARNUNG!** NICHT GEEIGNET FÜR KINDER UNTER 36 MONATEN.DIE KLEINEN TEILE KÖNNEN IN MUND ODER NASE EINGEFÜHRT WERDEN.
 •**WAARSCHUWING!** GEZIEEN DE TECHNISCHE EIGENSCHAPPEN VAN HET SPEELTUIG IS HET NIET AAN TE RIJDEN VOOR PEUTERS ONDER DE 36 MAANDEN.
 •**AVISO!** NÃO É ACONSELHÁVEL PARA CRIANÇAS MENORES DE 36 MESES. VISTO CONTER PEÇAS PEQUENAS QUE PODÊM SER INGERIDAS OU INALADAS.
 •**AVVERTENZA!** NON È ADEGUATO PER BAMBINI MINORI DI 36 MESI PERCHÈ CONTIENE COMPONENTI DI PICCOLO TAGLIO CHE POSSONO ESSERE INGERITI O INALATI.

COD.E793505-260607

SAP.800003641



CONTENIDO • CONTENTS • CONTENU • INHALT • INHOUD • CONTEÚDO • CONTENUTO

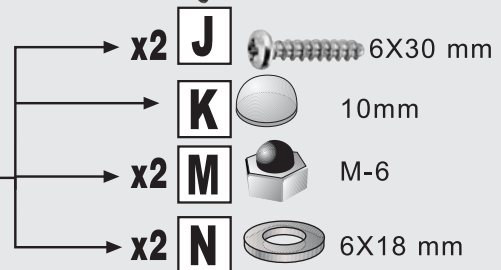
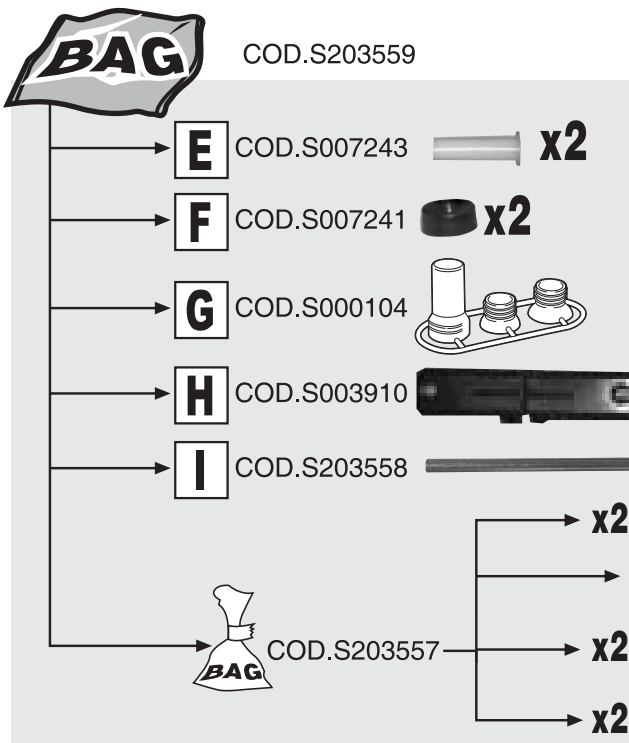
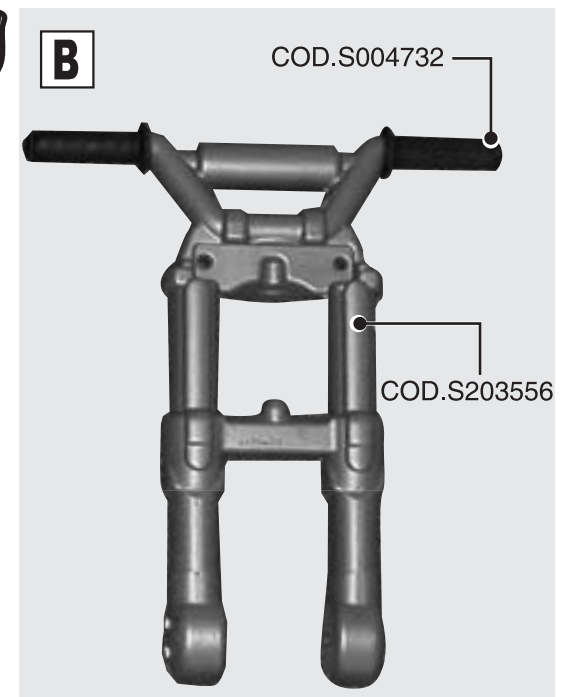
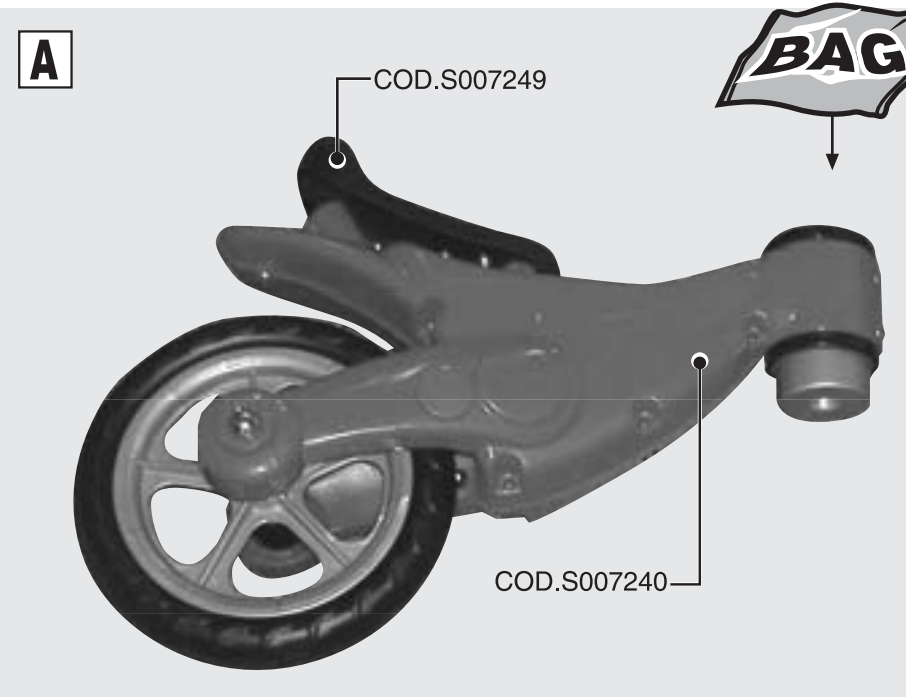

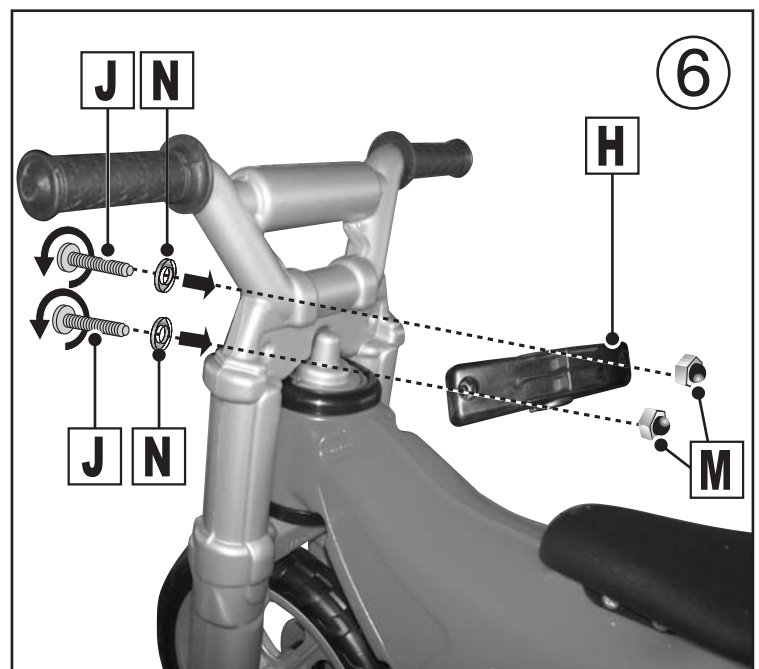
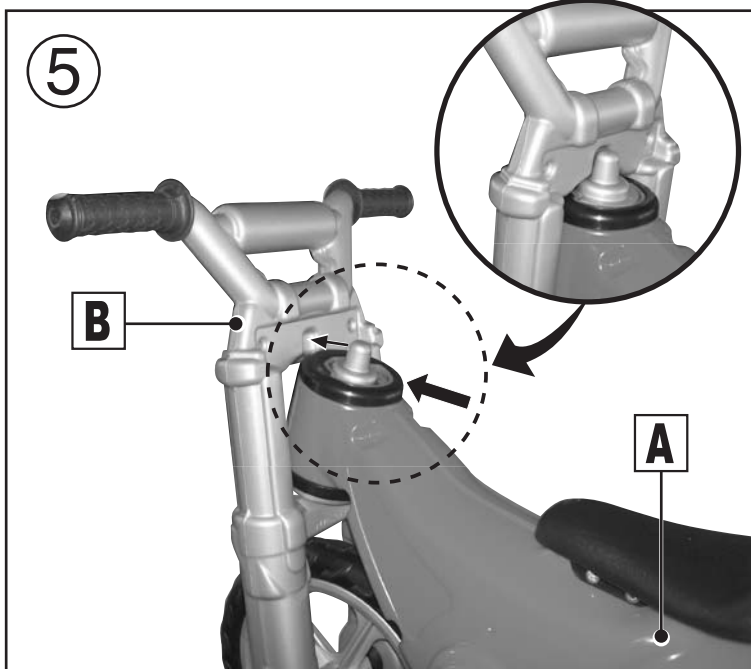
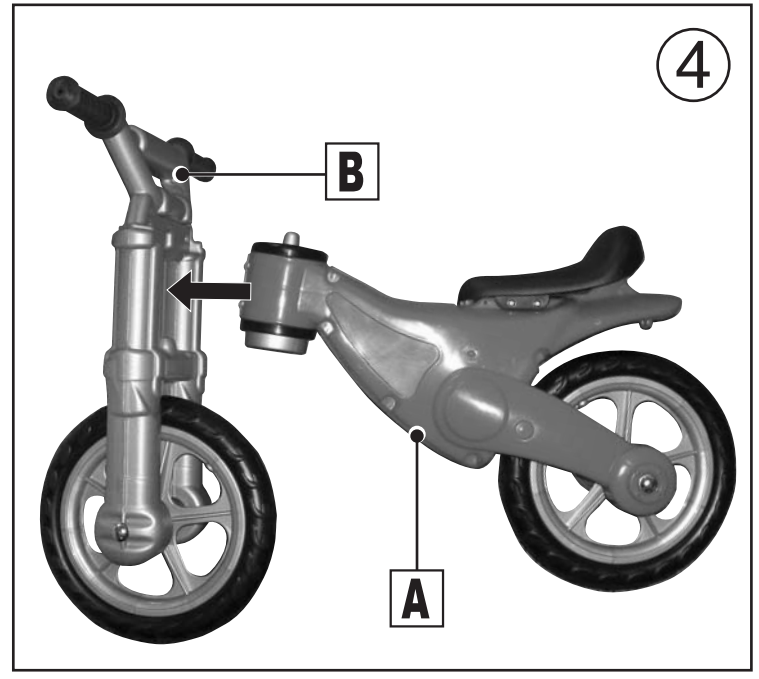
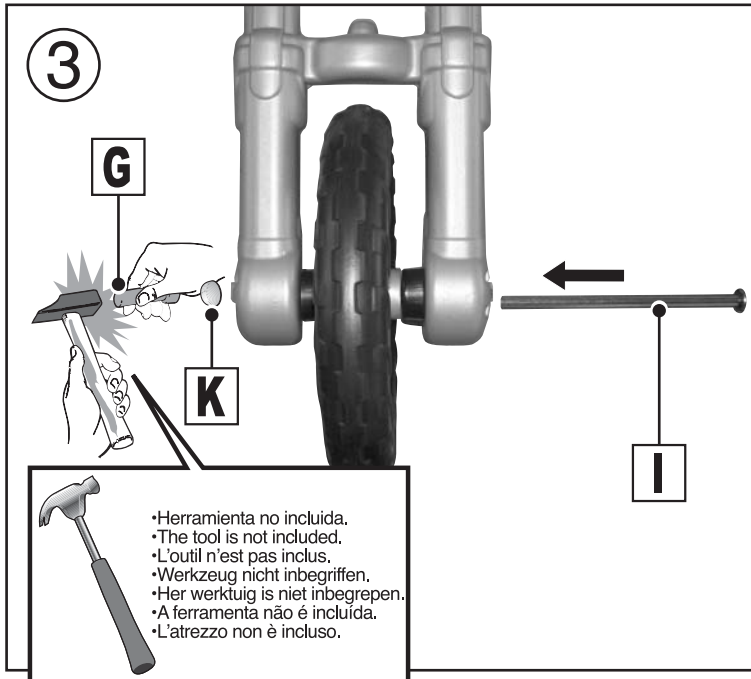
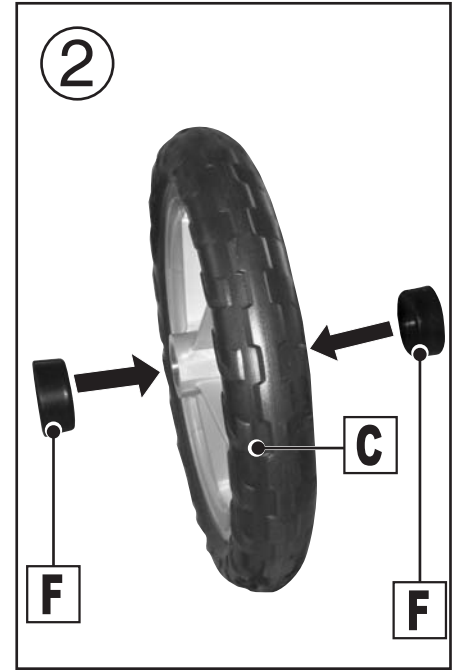
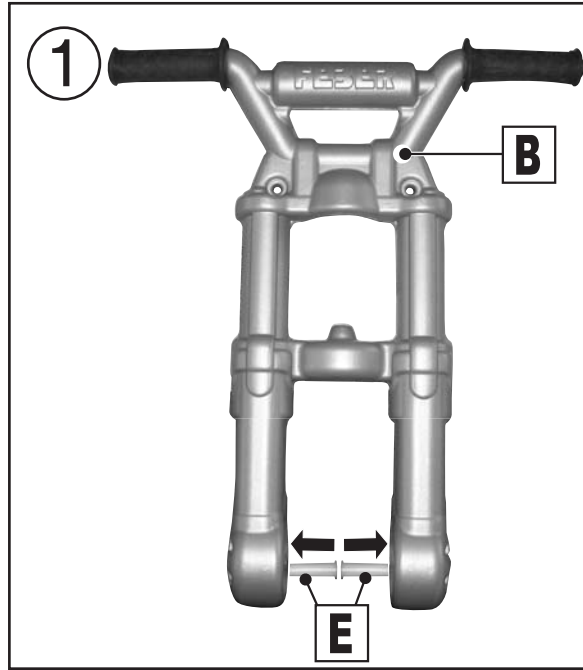
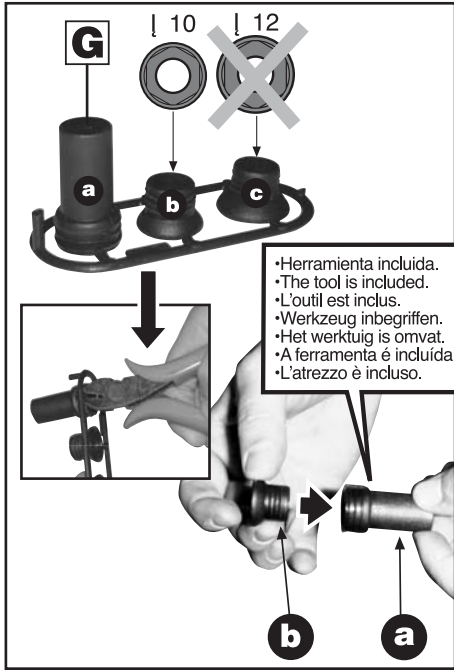



FEBER es una marca propiedad de:
 FEBER is a trademark of:
 FEBER est une marque déposée appartenant à:
 Die Marke FEBER ist Eigentum von:
 Het merk FEBER is eigendom van:
 A FEBER é uma marca propriedade da:
 FEBER è una marca proprietà di:

Famosa

Fábricas Agrupadas de Muñecas de Onil, S.A.
 C/ San Antonio nº 8,
 03430 Onil, Alicante, España
 C.I.F.: A-84392596



E INSTRUCCIONES DE USO, CUIDADO Y MANTENIMIENTO

CONSERVE ESTE MANUAL. INFORMACIONES UTILES A CONSERVAR.

ADVERTENCIA! Se utilizará exclusivamente bajo la vigilancia directa de una persona adulta. El desembalado, montaje, limpieza, mantenimiento, sustitución de batería, y desmontaje deben ser realizados exclusivamente por adultos. Mantenga las bolsas y otros elementos de embalaje alejados de los niños, para evitar peligros de asfixia u otros. No utilizar en la vía pública. No utilizar en áreas que puedan representar peligro para el conductor, peatones y mascotas, como pendientes pronunciadas, escalones, cerca de ríos, charcas, etc. Se recomienda no conducir en arena blanda, nieve, barro, hierba húmeda u otras superficies dificultosas. Si este juguete incluye pilas y se agotan, deben ser sustituidas por otras iguales. Usar sólo las baterías recomendadas o del mismo tipo. Si se usan pilas recargables, deben ser cargadas fuera del aparato, por un adulto. Es necesario que respete, no recargar pilas no recargables, no mezclar distintos tipos de pilas, no mezclar pilas nuevas y usadas, no cortocircuitar los bornes de las pilas, colocar las pilas respetando la polaridad. Retirar las pilas usadas y depositarlas en contenedores especiales.

UK USE AND CARE INSTRUCTIONS

KEEP THIS MANUAL. USEFUL INFORMATION TO KEEP.

WARNING! To be used exclusively under the surveillance of an adult. Unpacking, assembly, cleaning, maintenance and battery dismantling, should be carried out only by adults. Keep plastic bags and other elements of packaging away from children to avoid danger of suffocation or similar. Do not use on public pathways. Do not use in areas which could incur danger for the driver, pedestrians or pets, for example on steep slopes, stairs, near rivers, pools etc. It is recommended that you do not drive on soft sand, snow, mud, damp grass or other difficult surfaces. If the toy includes batteries they should be replaced by the same type when they run out. Use only recommended batteries or similar. If rechargeable batteries are used, they must be removed from the apparatus for recharging by an adult. It is important not to recharge non-rechargeable batteries, not to short circuit the battery terminals, and to place the batteries the correct way round. If the toy needs more than one battery, do not mix old and new batteries and do not mix alkaline, standard (carbon-zinc), or rechargeable (nickel-cadmium) batteries. Remove used batteries and dispose of them in special containers.

F INSTRUCTIONS D'USAGE, SOIN ET ENTRETIEN

CONSERVEZ CE MANUEL. INFORMATIONS UTILES, À CONSERVER.

ATTENTION! À n'utiliser que sous la surveillance directe d'un adulte. Le déballage, montage, nettoyage, entretien, remplacement et démontage de la batterie doivent être exclusivement réalisés par un adulte. Conservez hors de la portée des enfants les sacs plastiques et autres éléments d'emballage, afin d'éviter tout risque d'asphyxie ou autre. Ne pas utiliser sur la voie publique. Ne pas utiliser dans des lieux pouvant présenter un quelconque danger pour le conducteur, les piétons ou les animaux domestiques, tels qu'une pente prononcée, des escaliers, à proximité d'une rivière, d'une flaque d'eau, etc. Il est recommandé de ne pas utiliser le véhicule sur le sable mou, la neige, la boue, l'herbe humide ou toute autre surface difficile. Si ce jouet fonctionne avec des piles, ces dernières une fois usées devront être remplacées par des piles semblables. N'utiliser que les batteries recommandées ou de même type. Les piles rechargeables doivent être retirées du jouet pour être chargées et ceci uniquement sous la surveillance d'un adulte. Il est important que vous respectiez les conseils suivants; ne pas recharger des piles non-rechargeables, ne pas mélanger différents types de piles, ne pas mélanger piles neuves et piles usagées, ne pas court-circuiter les bornes des piles, insérer les piles en respectant la polarité. Retirer les piles usagées et les déposer dans des containers spéciaux.

D ANWEISUNGEN FÜR DIE BENUTZUNG, PFLEGE UND WARTUNG

HEBEN SIE DIESES HANDBUCH GUT AUF. ES ENTHÄLT NÜTZLICHE INFORMATIONEN.

WARNUNG! Das Spielzeug ist nur unter der direkten Aufsicht eines Erwachsenen zu benutzen. Das Auspacken, die Montage, Reinigung, Wartung, der Batterieaustausch und Abbau müssen ausschliesslich durch Erwachsene vorgenommen werden. Halten Sie die Verpackungselemente von Kindern fern, um Gefahren wie Ersticken oder andere zu vermeiden. Benutzen Sie das Spielzeug nicht auf öffentlichen Wegen. Benutzen Sie es auch nicht in Gebieten, die für den Fahrer, die Fussgänger und Haustiere eine Gefahr darstellen können, sowie auch nicht an steilen Abhängen, Treppenstufen, in der Nähe von Flüssen, Pfützen usw. Es wird empfohlen, nicht auf weichem Sand, im Schnee, Matsch, auf feuchtem Gras oder anderen schwierigen Flächen zu fahren. Wenn dieses Spielzeug Batterien enthält und diese verbraucht sind, müssen sie durch andere, gleich große und gleich starke Batterien ersetzt werden. Nur die empfohlenen Batterien sollen verwendet werden oder vom gleichen Typ. Wenn wiederaufladbare Batterien verwendet werden, müssen diese ausserhalb des Apparates durch einen Erwachsenen aufgeladen werden. Es ist notwendig, dass Sie darauf achten, dass keine nicht wieder aufladbaren Batterien aufgeladen, keine unterschiedlichen Batteriearten untereinander vermischt, keine neuen mit alten Batterien vermischt, kein Kurzschluss an den Polklemmen der Batterie verursacht und die Batterien in die richtige Lage eingelegt werden. Entfernen Sie die verbrauchten Batterien und werfen Sie sie in Spezialcontainer.

NL GEBRUIKSAANWIJZINGEN, VERZORGING EN ONDERHOUD

BEWAAR DEZE HANDLEIDING. NUTTIGE INFORMATIE DIE U DIENT TE BEWAREN.

WAARSCHUWING! Het wordt uitsluitend gebruikt onder toezicht van een volwassene. Het uitpakken, de montage, de reiniging, het onderhoud, de vervanging van de accu en demontage dienen uitsluitend door volwassenen te worden uitgevoerd. Houd de zakken en ander verpakkingsmateriaal buiten bereik van kinderen, om verstikkingsgevaar of andere gevaren te vermijden. Niet gebruiken op de openbare weg. Niet gebruiken in zones die gevaar kunnen inhouden voor de bestuurder, voetgangers en huisdieren, zoals steile hellingen, trapjes, dicht bij rivieren, plassen, enz. Het wordt aanbevolen niet te rijden in zacht zand, sneeuw, modder, vochtig gras of andere moeilijke oppervlakken. Indien dit speelgoed batterijen bevat en deze uitgeput raken, dan moeten ze vervangen worden door batterijen van dezelfde soort. Gebruik alleen de aanbevolen batterijen of batterijen van hetzelfde type. Indien oplaadbare batterijen gebruikt worden, dienen deze buiten het apparaat door een volwassene te worden opgeladen. U dient het volgende na te leven: geen niet-oplaadbare batterijen herladen, geen verschillende soorten batterijen mengen, geen nieuwe en oude batterijen mengen, geen kortsluiting veroorzaken in de contacten van de batterijen, de batterijen plaatsen volgens de polariteit. Verwijder gebruikte batterijen en plaats ze in speciale containers.

P INSTRUÇÕES DE USO, CUIDADO E MANUTENÇÃO

CONSERVE ESTE MANUAL. INFORMAÇÕES ÚTEIS QUE SE DEVEM GUARDAR.

AVISO! Deve-se utilizar exclusivamente com a vigilância directa de uma pessoa adulta. O desembalar, montagem, limpeza, manutenção, substituição de bateria, e desmontagem devem ser feitos exclusivamente por adultos. Mantenha os sacos e outros elementos de embalagem afastados das crianças, para evitar perigos de asfixia ou outros. Não utilizar na via pública. Não utilizar em áreas que possam representar perigo para o condutor, peões e animais de companhia, como pendentes acentuadas, degraus, perto de rios, charcos, etc. Recomendamos não conduzir em areia solta, neve, lama, erva húmida ou outras superfícies difíceis. Se este brinquedo inclui pilhas, devem ser substituídas por outras iguais. Usar só as baterias recomendadas ou do mesmo tipo. Se se utilizarem pilhas recarregáveis, devem ser carregadas por um adulto fora do aparelho. É necessário que respeite as regras de utilização das pilhas; não recarregar pilhas não são recarregáveis; não misturar diferentes tipos de pilhas; não misturar pilhas novas com pilhas usadas; não fazer curtu-circuito nos terminais das pilhas e colocar as pilhas respeitando a polaridade. Ao retirar as pilhas usadas, coloque-as no Eco ponto.

I ISTRUZIONI PER L'USO, LA CURA E LA MANUTENZIONE

CONSERVI QUESTO MANUALE. INFORMAZIONI UTILI DA CONSERVARE.

ATTENZIONE! Si userà esclusivamente sotto vigilanza diretta di una persona adulta. L'estrazione dall'imballaggio, il montaggio, la pulizia, il mantenimento, la sostituzione della batteria e lo smontaggio devono essere fatti esclusivamente dagli adulti. Conservi le borse e altri elementi dell'imballaggio lontano dai bambini, in modo da evitare pericolo di asfissia o altri. Non usare nelle vie pubbliche. Non usare in aree che possano rappresentare pericolo per il conducente, pedoni e animali di compagnia, come discese, gradini, vicino a fiumi, stagni, etc. Si raccomanda di non condurre in sabbia morbida, neve, fango, erba umida o altre superfici difficoltose. Se questo giocattolo include pile e si scaricano, dovranno essere sostituite da altre uguali. Usare solo le batterie raccomandate o dello stesso tipo. Se si usano batterie ricaricabili, devono essere caricate fuori dall'apparecchio da un adulto. E' necessario che rispetti: non ricaricare pile non ricaricabili, non mischiare diversi tipi di pile, non mischiare pile nuove e usate, non creare cortocircuito ai poli delle pile, collocare le pile rispettandola polarità. Depositare negli appositi contenitori.

E LIMPIEZA Y MANTENIMIENTO

Realizar periódicamente controles y mantenimientos necesarios que aseguren que las piezas más sensibles están en perfectas condiciones para evitar accidentes (ruedas, dirección, volante, cuerpo, fijaciones, etc.). En caso de no ser revisado el juguete puede volcar o provocar una caída.

UK CLEANING AND MAINTENANCE

Periodically make checks and carry out necessary maintenance to make sure that the most sensitive pieces are in perfect condition, and so avoid accidents (wheels, steering, steering wheel, body, fittings etc.). If the toy is not checked, it could overturn or provoke a fall.

F NETTOYAGE ET ENTRETIEN

En vue d'éviter tout accident, procéder régulièrement aux contrôles et entretiens nécessaires afin de s'assurer que les pièces les plus sensibles se trouvent en parfaites conditions (roues, direction, volant, châssis, fixations, etc.). Un jouet avec ces caractéristiques, qui ne serait pas régulièrement révisé, pourrait se renverser ou provoquer une chute.

D REINIGUNG UND WARTUNG

Um Unfälle zu vermeiden, führen Sie in gewissen Zeitabständen die erforderlichen Kontrollen und Wartungen durch, welche sicherstellen, dass die empfindlichsten Teile (Räder, Lenkung, Steuerrad, Wagenkörper, Befestigungen usw.) in perfektem Zustand sind. Falls das Spielzeug nicht überprüft wird, kann es umkippen oder einen Fall verursachen.

NL REINIGING EN ONDERHOUD

Regelmatige controles uitvoeren en het nodige onderhoud, dat zorgt dat de gevoeligste onderdelen zich in perfecte voorwaarden bevinden om ongevallen te vermijden (wielen, stuurinrichting, stuur, lichaam, bevestigingen, enz.). Indien het speelgoed niet nagekeken wordt, kan het kantelen of een val veroorzaken.

P LIMPEZA E MANUTENÇÃO

Efectuar periodicamente controles e manutenções necessárias que assegurem que as peças mais sensíveis estão em perfeitas condições para evitar acidentes (rodas, direção, volante, chassis, fixações, etc.). Se não se revê, o brinquedo pode tombar ou provocar uma queda.

I PULIZIA E MANTENIMENTO

Fare periodicamente dei controlli e i mantenimenti necessari che assicurino che i pezzi più sensibili siano in perfette condizioni per evitare incidenti (ruote, sterzo, volante, corpo, giunture, etc.). Nel caso in cui non si faccia la revisione, il giocattolo si potrebbe ribaltare o provocare una caduta.

E SERVICIO POSTVENTA

Si necesita ayuda o piezas de recambio utilice nuestros teléfonos de servicio al consumidor, o nuestra página web. Toda solicitud deberá ir acompañada del justificante de compra. Las referencias del vehículo y de la pieza en cuestión serán necesarios. La responsabilidad de los productos con la marca Feber no estará comprometida en los siguientes casos: cuando no se han respetado las consignas y recomendaciones que figuran en este manual, una utilización incorrecta del producto, modificaciones técnicas ajenas a servicios autorizados, desgaste normal de los componentes. Esto no afecta a los derechos del consumidor.

UK AFTER SALES SERVICE

If help is necessary, or spare parts are needed, use our consumer service telephone numbers, or our web page. Every request must be accompanied by a receipt of purchase. The reference of the vehicle and the part in question will also be necessary. Feber cannot be held responsible for their products in the following cases: when instructions and recommendations in this manual have not been respected, when the product has been incorrectly used, unauthorized technical modifications have been made, when components are worn out through normal use. This does not affect your statutory rights.

F SERVICE APRÈS VENTE

Si vous avez besoin d'aide ou de pièces de rechange, appelez notre service consommateurs ou utilisez notre page web. Toute demande devra être accompagnée du justificatif d'achat correspondant. Les références du véhicule et de la pièce en question sont nécessaires. Il n'existera aucune responsabilité des produits de la marque Feber dans les cas suivants: Lorsque les consignes et recommandations figurant dans ce manuel n'ont pas été respectées, lorsque le produit a été incorrectement utilisé, lorsque des modifications techniques ont été réalisées par des services non autorisés, en cas d'usure normale des composants. Cette clause ne va en rien à l'encontre des droits du consommateur.

D KUNDENDIENST

Wenn Sie Hilfe oder Ersatzteile benötigen, rufen Sie den Kundendienst an oder besuchen Sie unsere web-site. Jedes Ansuchen muss vom Kaufbeleg begleitet werden. Die Bestellnummern des Fahrzeugs und des betreffenden Teils sind erforderlich. Die Produkthaftung bei der Marke Feber ist in den folgenden Fällen nicht verbindlich: Nichtbefolgung der Anweisungen und Empfehlungen, die in diesem Handbuch erscheinen, nicht korrekte Benutzung des Produktes, nicht durch unseren technischen Service erfolgte technische Veränderungen, normaler Verschleiss der Bestandteile. Das hat auf die Rechte des Verbrauchers keinen Einfluss.

NL KLANTENSERVICE

Indien u hulp nodig heeft of vervangingsonderdelen, gebruik dan onze telefoonnummers van de klantendienst of onze webpage. Elke aanvraag dient te worden begeleid met het aankoopbewijs. De referenties van het voertuig en van het betreffende onderdeel zijn vereist. De verantwoordelijkheid van de producten met het merk Feber zal niet worden toegezegd in onderstaande gevallen: wanneer de aanwijzingen en tips die in deze handleiding staan, niet opgevolgd worden, bij niet correct gebruik van het product, technische wijzigingen buiten de geautoriseerde services, normale slijtage van de componenten. Dit heeft geen weerslag op de rechten van de gebruiker.

P SERVIÇO POS-VENDA

Se precisar de ajuda ou peças de reposição utilize os nossos telefones de serviço ao consumidor, ou o nosso Site. Qualquer pedido deve incluir o justificativo de compra. As referências do veículo e da peça em questão são imprescindíveis. A responsabilidade dos produtos com a marca Feber não estará comprometida nos seguintes casos: quando não se respeitarem as instruções e recomendações que aparecem neste manual, uma utilização incorrecta do produto, modificações técnicas alheias a serviços autorizados, desgaste normal dos componentes. Isto não afecta os direitos do consumidor.

I SERVIZIO POSTVENDITA

Se ha bisogno di aiuto o di pezzi di ricambio, usi i nostri customer service, o la nostra pagina web. Qualsiasi richiesta dovrà essere accompagnata dallo scontrino d'acquisto. I riferimenti del veicolo e del pezzo in questione saranno necessari. La responsabilità dei prodotti con la marca Feber non sarà compromessa nei seguenti casi: quando non sono stati rispettati gli ordini e raccomandazioni che figurano in questo manuale, un uso incorretto del prodotto, modifiche tecniche estranee ai servizi autorizzati, logoramento normale dei componenti. Questo non implica i diritti del consumatore.

ATENCION AL CONSUMIDOR • CUSTOMER CARE • ATTENTION AU CONSOMMATEUR

• KUNDENDIENST • CONSUMENTENDIENST • ATENÇÃO AO CONSUMIDOR • SERVIZIO AL CONSUMATORE

Atencion al consumidor: 900 20 04 88 (Spain) E-mail: consumidor@feber.com Fax: 00 34 96 555 36 49

BELGIUM INEXA Stwg op Ninove 1120 - Bus 1 B- 1080 BRUSSELS (BELGIUM) TLF: 025228312 FAX: 025228636 E-MAIL: inexa@skynet.be

CHILE Fanny Jaramillo O. Av. Americo Vesputio norte 1068 Vitacura Santiago Chile Tel.:56.2.3715794 Fax: 56.2.3715793 email: f.jaramillo@entelchile.net

LOTE Nº•BATCH Nº•Nº DE LOT•PRODUKTIONSNUMMER•PARTIJNUMMER•LOTTO Nº

ÖSTERREICH-DEUTSCHLAND FEBER SERVICE-CENTER DEUTSCHLAND

SEEACKERSTRASSE, 1 - 90513 Zirndorf / Weinzierlein

TEL.: 0911.722516-FAX: 0911.9725818 E-MAIL: jakubetz@t-online.de

FRANCE RCT France Radio Control Toys s.à.r.l. SAV FEBER, 6 RUE DE LA GARE 67120 AVOLSHEIM (FRANCE) FAX: 03 88 47 95 04 TLF VERT: 0 800 88 12 16

ITALIA FAMOSA ITALIA SPA C.SO EUROPA Nº 33 - 20020- LAINATE - (MI)

TEL. 02/93570582 FAX 02/93796491 famosaitaly@profamosa.com

U.K. - IRELAND U.K. PHONE:0870 240 6463 - IRELAND PHONE:00441702200201 FEBER U.K. AFTER SALES SERVICE • P.O. BOX 2024 - HOCKLEY-ESSEX, SS5 4BJ

MEXICO Centro de servicio Feber Mexico Reynolds Aluminio no. 30 Local 2 Col. Vista Hermosa Tlalnepantla, Edo. De Mex. C.P. 54 080 Tel. Gratuito 01 800 710 1369 Tel. 5398 7814 Fax. 5239 5745 E-mail bycard@correo.unam.mx